

自動ワイパー付き視窓

特徴

- ・ スイングブレードにより100%掻き取り
- ・ モーター駆動により遠隔操作が可能

標準仕様:

- ・ 接液材質: SUS316L (バフ#400研磨仕上げ)
但し、止メ輪はSUS316
- ・ 視窓材質: 並強化ガラス
- ・ パッキン: バイトン
- ・ ブレード: テフロン
- ・ 使用圧力: 真空~加圧 (外形図参照)

オプション仕様

- ・ 仕上げ: 電解研磨
- ・ 視窓材質: 強化低膨張ほうけい酸塩ガラス
: アクリル/ポリカーボネート
- ・ パッキン: シリコン/NBR/EPDM/パーフロ

用途

- ・ 医薬/化粧品/化学製造装置
- ・ 研究室設置機器
- ・ クリーンルーム設備機器
- ・ 遠隔管理、監視が必要な場所

寸法表

MODEL	φA	E	F	H	D	φX	フランジ
AWB-170	170	21	12	101	69	144	-
AWB-195	195	21	12	101	69	166	-
AWB-220	220	21	12	101	69	190	-
AWB-F-180	180	21	12	101	69	114	125A
AWB-F-210	210	21	12	101	69	130	150A
AWB-F-260	260	21	15	101	69	166	200A
AWB-F-320	320	21	15	101	69	190	250A

- ・ -F-タイプはJIS10Kフランジ対応品
- ・ φX: ワイパーかきとり径

標準材質

NO	PARTS	QTY	MATERIAL
6	ブラケット	1	SUS304
5	カップリング	1	A2017
4	小ネジ、ナット	4	SUS304
3	ギヤヘッド	1	ADC
2	モーター	1	ADC
1	ワイパー付視窓	1	上記

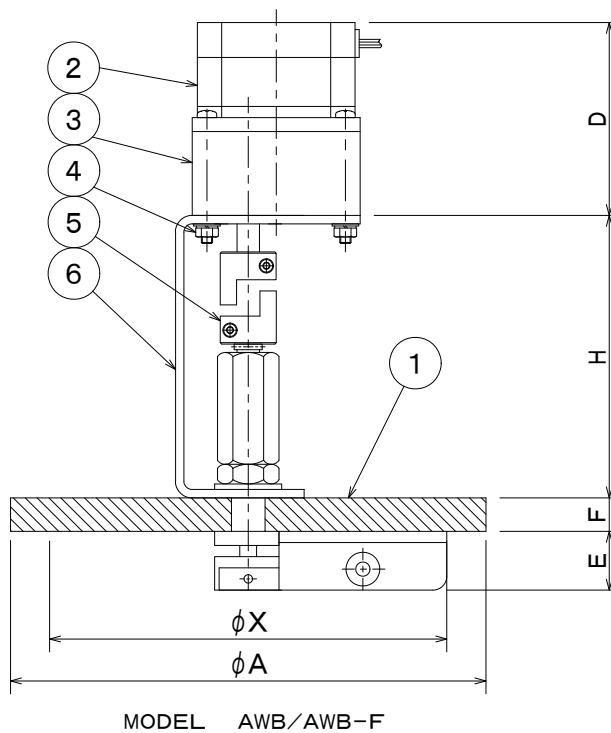

サニーテクノ株式会社

Tel 078-811-8132 Fax 078-811-8133

〒657-0037 神戸市灘区備後町5丁目3番1-311