

	C	ϕX	ϕZ
WWA-055	7	44	55
WWA-070	10	55	70
WWA-085	14	70	85

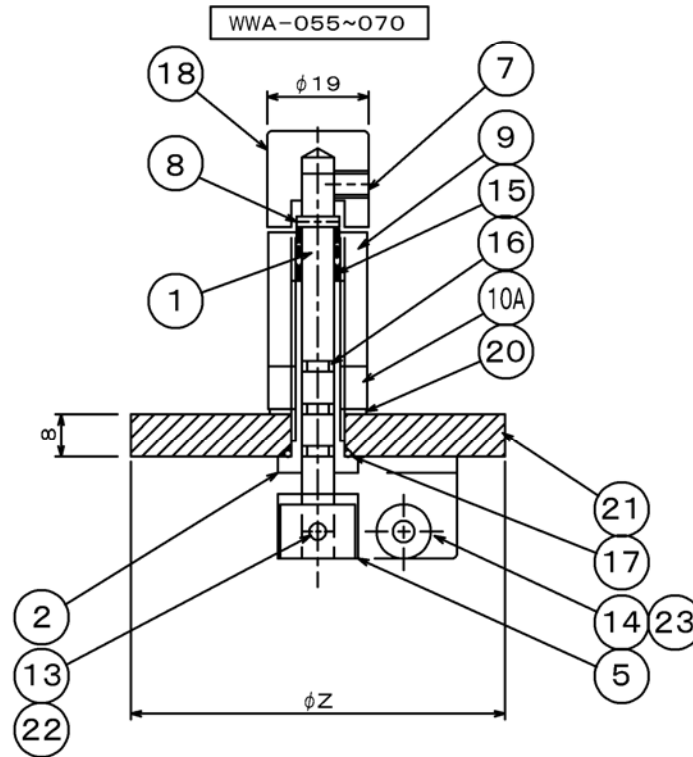
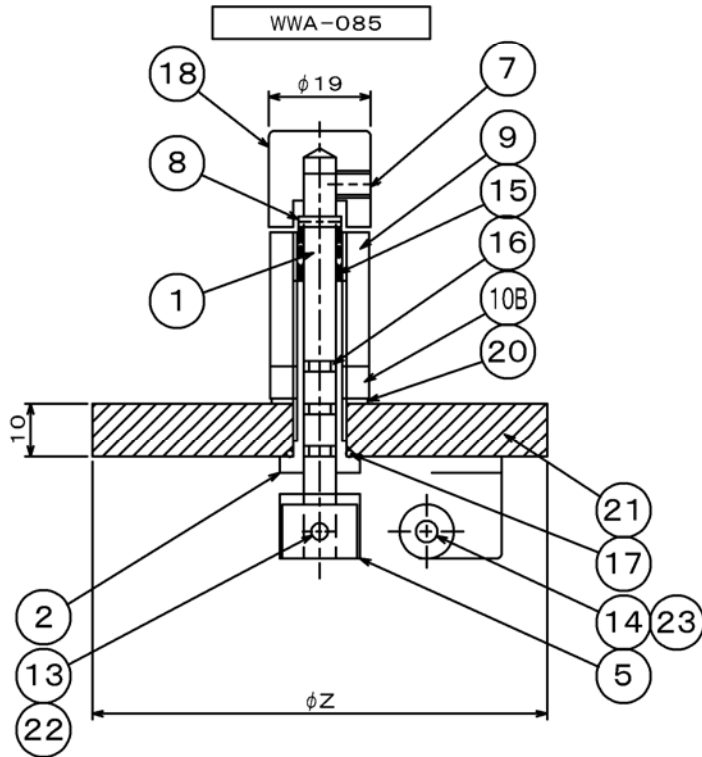

NO	PART	QTY	MATERIAL	NOTE
26	テフロンワッシャ	1	PTFE	
25	テフロンワッシャ	1	PTFE	
23	E形止メ輪/ $\phi 4$	1	SUS316	
22	E形止メ輪/ $\phi 3$	1	SUS316	
21	覗窓	1	強化ガラス	
20	ワッシャ	1	SUS304	
19	平ワッシャ	1	SUS316L	
18	ツマミ	1	SUS304	
17	O-リング	1	バイトン	
16	O-リング	3	バイトン	
15	スプリング	1	SUS304	
14	ヒンジピン	1	SUS316L	
13	ヒンジピン	1	SUS316L	
10B	六角低ナット	1	SUS304	
10A	六角ナット	1	SUS304	
9	六角ロングナット	1	SUS304	
8	スプリングピン	1	SUS420J2	
7	六角穴付止メネジ	1	SUS304	
6	ブレード	1	PTFE	
5	ブレードボス	1	SUS316L	
3	ブレードアーム	1	SUS316L	
2	スタンド	1	SUS316L	
1	シャフト	1	SUS316L	

ワイパー付覗窓/構造図 (WWA - 055 ~ 85)

DESIGN	DATE	SCALE	DWG NO
STT	20/05/09	FREE	WW-90160Q-1B

	φA	C	T	φX	φZ
WWB-100	22	13	10	78	100
WWB-115	22	17	10	94	115
WWB-135	35	24	10	120	135
WWB-170	35	30	12	144	170
WWB-195	35	35	12	166	195
WWB-220	45	41.5	12	190	220

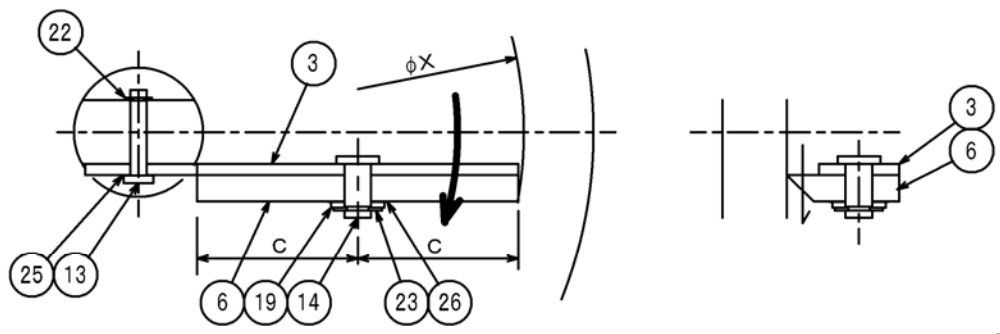

改訂：(4)ホルダー削除、(6B)FKMブレード削除
(20)テフロンシート削除/201001

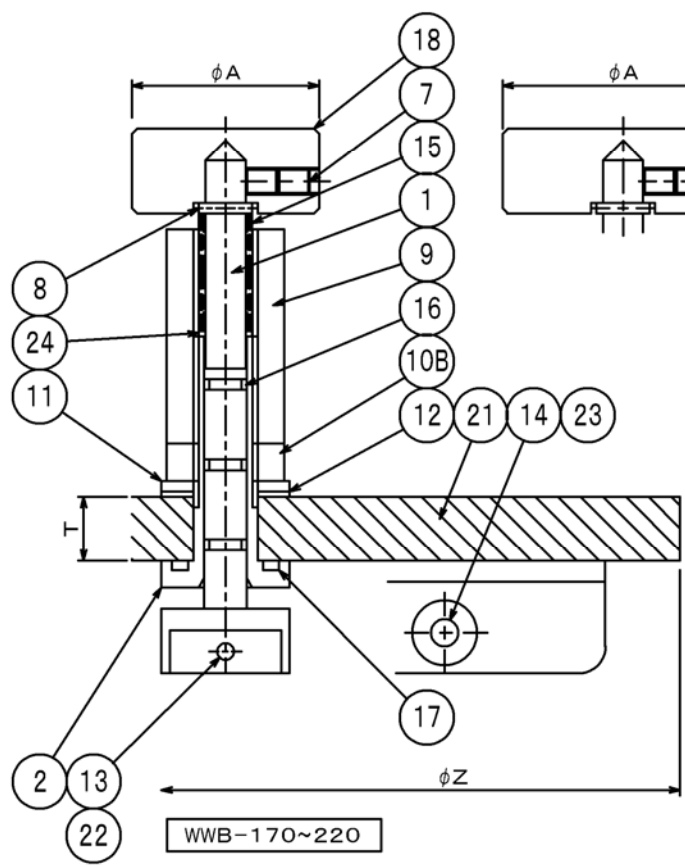

WWB-170~220

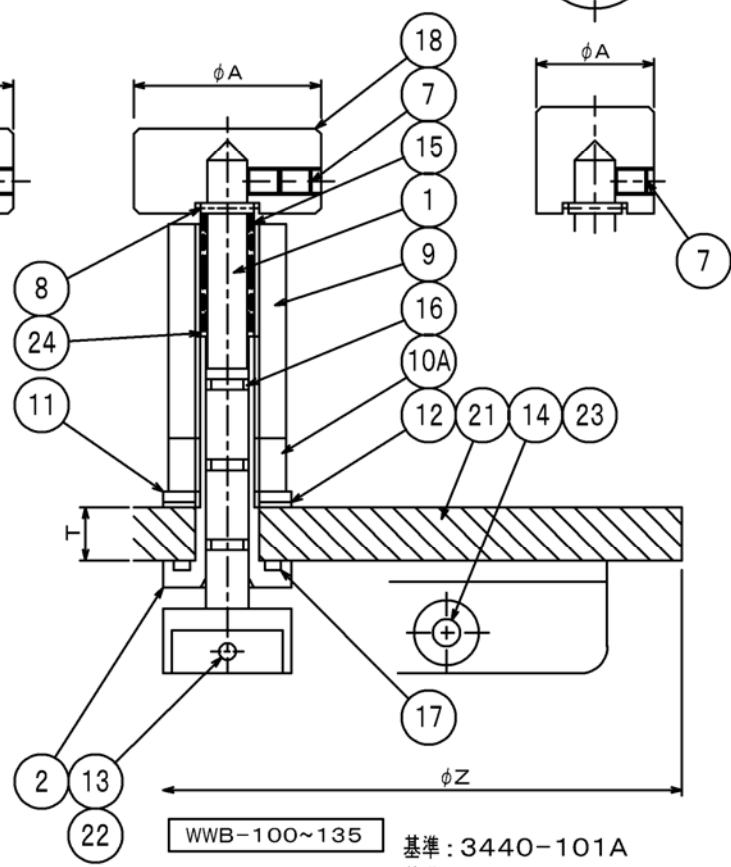

WWB-100~135

基準：3440-101A
基準：WW-90161N+3457

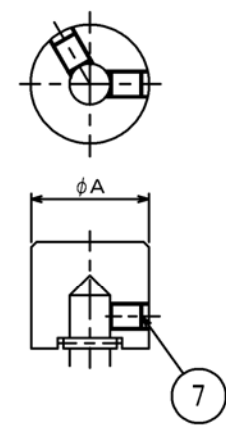

NO	PART	QTY	MATERIAL	NOTE
26	現合テフロンワッシャ	1	PTFE	
25	現合テフロンワッシャ	1	PTFE	
24	スペーサ	1	SUS304	
23	E形止メ輪/φ5	1	SUS316	
22	E形止メ輪/φ3	1	SUS316	
21	視窓ガラス	1	並強化ガラス	
19	平ワッシャ	1	SUS316L	
18	ツマミ	1	SUS304	
17	O-リング	1	バイトン	
16	O-リング	3	バイトン	
15	スプリング	1	SUS304	
14	ヒンジピン	1	SUS316L	
13	ヒンジピン	1	SUS316L	
12	テフロンシート	1	PTFE	
11	平ワッシャ	1	SUS304	
10B	六角低ナット	1	SUS304	
10A	六角ナット	1	SUS304	
9	六角ロングナット	1	SUS304	
8	スプリングピン	1	SUS420J2	
7	六角穴付止メネジ	2	SUS304	
6	ブレード	1	PTFE	
3	ブレードアーム	1	SUS316L	
2	スタンド	1	SUS316L	
1	シャフト	1	SUS316L	

ワイパー付視窓/基本構造図
MODEL: WWB-100~220

DESIGN	DATE	SCALE	DWG NO
STA	20/10/01	FREE	WW-90162F

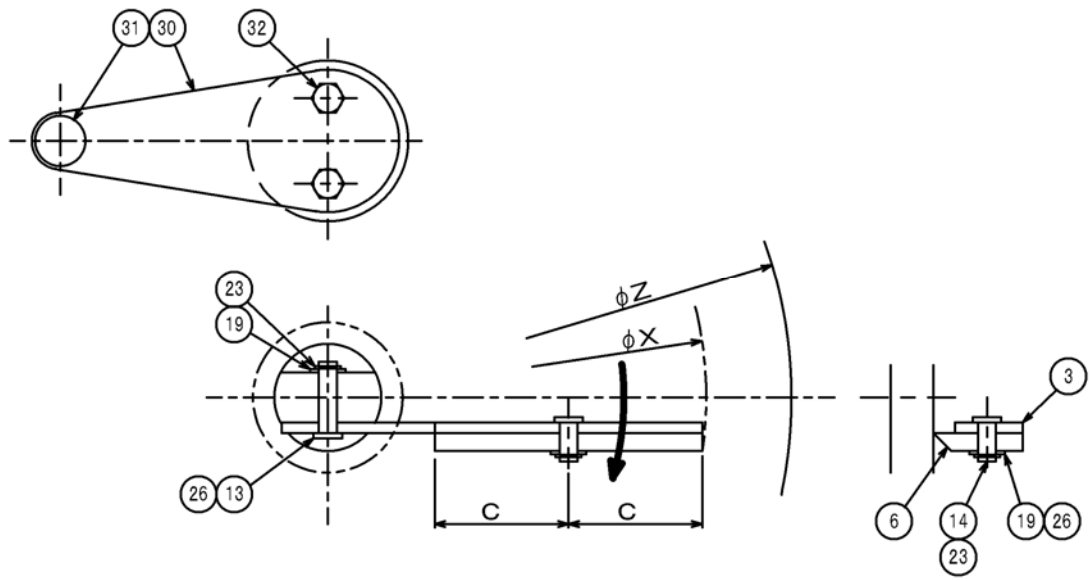

φX: ブレードかきとり範囲

MODEL	C	φX	φZ
WWK-260	37.5	210	260
WWK-320	50	260	320

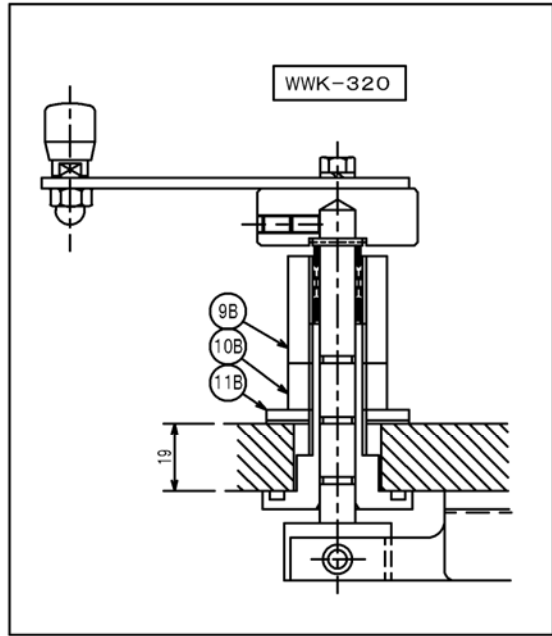
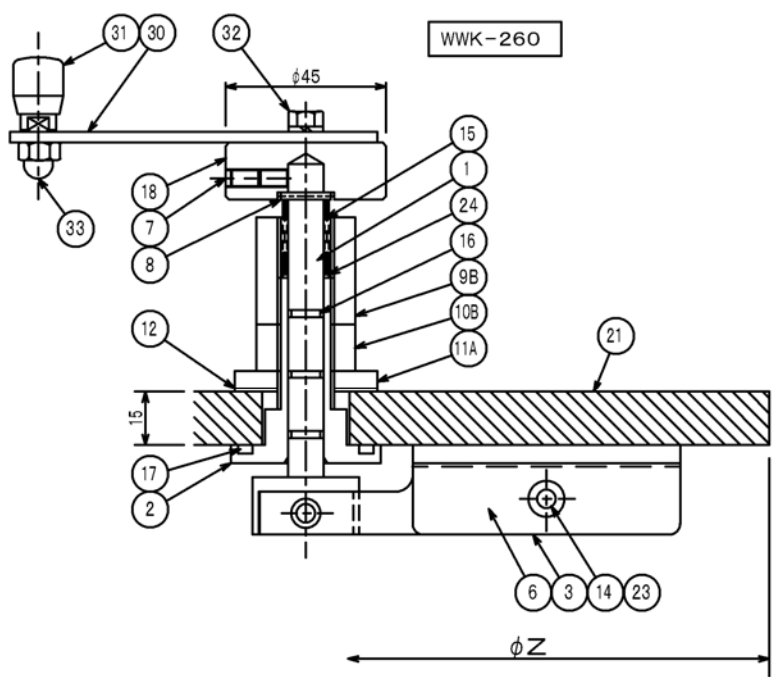

33	袋ナット	1	SUS304	
32	六角ボルト	2	SUS304	
31	回転グリップ	1	SUS304	
30	グリップアーム	1	SUS304	
26	環状テフロワッシャ	1	PTFE	
24	スペーサ	1	SUS304	
23	E形止メ輪	2	SUS316	
21	覗窓ガラス	1	強化ガラス	
19	平ワッシャ	2	SUS316L	
18	ツマミ	1	SUS304	
17	O-リング	1	バイトン	
16	O-リング	3	バイトン	
15	スプリング	1	SUS304	
14	ヒンジピン	1	SUS316L	
13	ヒンジピン	1	SUS316L	
12	テフロンシート	1	PTFE	
11B	平ワッシャ	1	SUS304	
11A	平ワッシャ	1	SUS304	
10B	六角ナット	1	SUS304	
9B	六角ロングナット	1	SUS304	
8	スプリングピン	1	SUS420J2	
7	六角穴付止メネジ	2	SUS304	
6	ブレード	1	PTFE	
3	ブレードアーム	1	SUS316L	
2	スタンド	1	SUS316L	
	シャフト	1	SUS316L	
NO	PART	QTY	MATERIAL	NOTE

ワイパー付覗窓/基本構造図
MODEL: WWK-260/320

基準図面: WW-90164H

DESIGN	DATE	SCALE	DWG NO
STT	20/11/25	10/15(A3)	WW-90164C-1A